

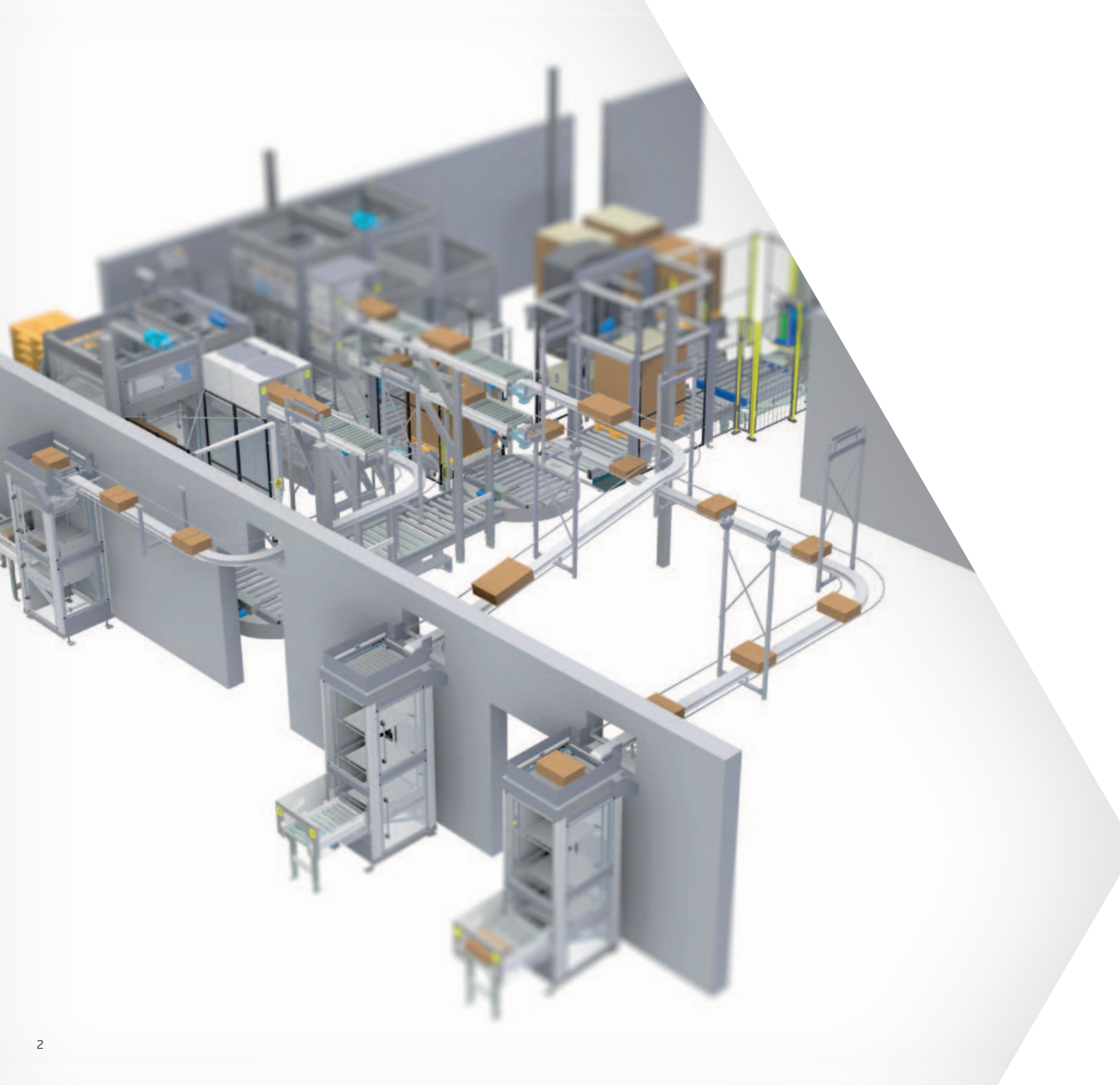

PackTech

Pakketeknisk totalleverandør





PackTech

PackTech leverer komplette løsninger av pakkelinjer og separate maskiner. Med mer enn 35 års erfaring og over 900 installasjoner og oppgraderinger for kunder i hele Norden, er vi eksperter på pålitelige og effektive løsninger.

Som en del av VPK Nordic med fabrikker i Norge, Sverige og Danmark – kan vi tilby produkter gjennom hele verdikjeden – fra konstruksjon og design til produksjon av emballasje til komplette pakkelinjer tilpasset kundens behov.

VPK Packaging eier 50 % av Österbergs Förpackningsmaskiner AB i Sverige og har partnerskap med Intersystem AB og Carryline AB – som sammen står for hoveddelen av våre maskinleveranser. Vårt nære forhold til produksjonsleddet gjør oss i stand til å levere gode, konkurransedyktige og verdiskapende løsninger for våre kunder – uansett behov.

Tjenester og service

Våre ingeniører og teknikere har lang erfaring med å utvikle funksjonelle og verdiskapende emballasje- og maskinløsninger i et krevende og kvalitetsbevisst marked der fokus er lønnsomhet, effektivitet og brukervennlighet.

Vi står for prosjektering, engineering, installasjon og igangkjøring, og sørger samtidig for at alle involverte får god opplæring, rask service og hjelp til forbedringer gjennom hele livsløpet. Vi tilbyr kundespesifikke serviceavtaler som sikrer responstid i tråd med kundens krav.

Tjenester

- Prosjektering
- Engineering / layout
- Installasjon
- Igangkjøring
- Opplæring
- Service og oppgradering
- Reservedeler



WrapAround Österbergs W50

Österbergs flaggskip W50 er en meget dynamisk, smidig og brukervennlig maskin.

Maskinen har servodrifter for myke og kontrollerte bevegelser, dermed holdes mekaniske belastninger på et minimum og levetiden økes, slik at du sparer kostnader knyttet til service og vedlikehold. W50 er en standardisert grunnmaskin som former og limer et bølgeappark rundt produktene som kommer fra det integrerte grupperingsystemet. Vi har et bredt spekter av modulære grupperingsystem.

- **Plassbesparende**
- **Velutprøvd**
- **Operatørvennlig**
- **Enkel og rask omstilling**
- **Åpen og stabil konstruksjon**
- **Rustfri**
- **Næringsmiddelindustri**



Arkmagasin

Arkmagasinet er plassert i operatørvennlig ladehøyde. Det er også designet til å være servicevennlig og kunne ha stor ladekapasitet.

Eskefremmating

Omstilling av W-mål, lengdemålet i maskin skjer automatisk. Kjedene er smørefrie.

Omstilling

Maskinen er konstruert for å minimere omstilling. Den har en enkel og nøye omstilling med digitale klokker eller automatiske omstillingsmotorer som opsjon. Ergonomisk tilpasset.

Brettetasjon

Åpen og stabil konstruksjon. Gir også rom for fleksibilitet.

Innmating

Fleksibel innmating med innmatingsvogn sentrert. Stabil og lett konstruksjon med servodrift.

Design

Stativet er i børstet rustfritt stål og er helsveiset for ekstra stabilitet. Kabeltrekking skjer høyt og i stativ. Det åpne designet gir bra tilgang. Få føtter gir lettere rengjøring. Den har også minimalt med plane flater. Platedetaljer er el-polerte. Laget av eloxert aluminium.

Spesifikasjon Österbergs W50

Arkdimensjoner	Min	Max
L	100	470
W (BR/WA)	75	400
H (BR/WA)	35/70	300
I	-	750
D	35	155
E	35	50

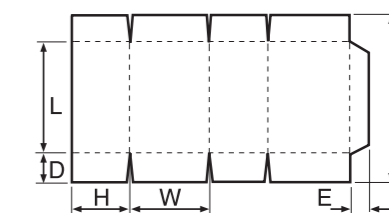
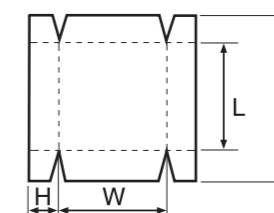
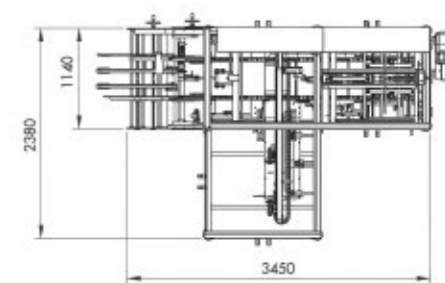
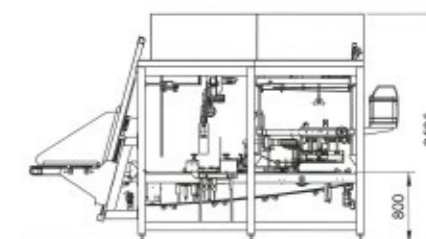
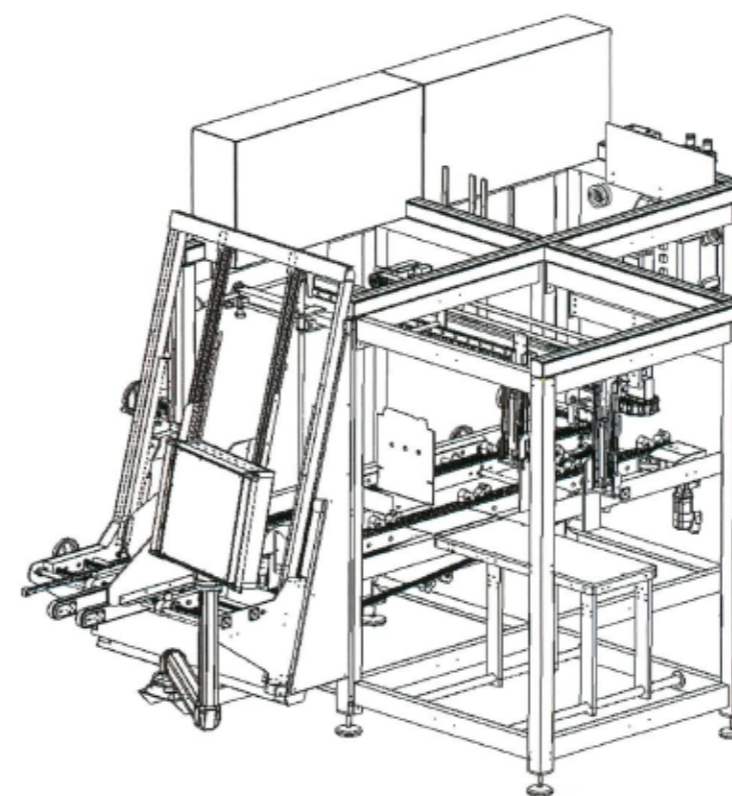

WrapAround

Noen av våre mest brukte løsninger:

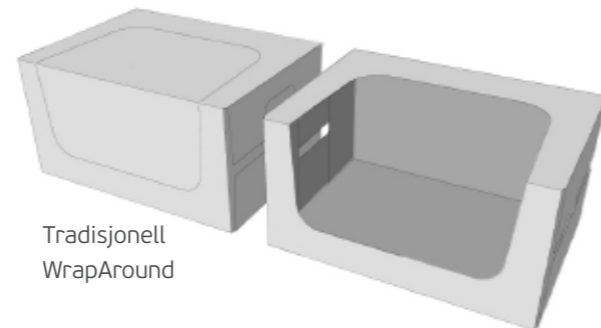

Tradisjonell WrapAround

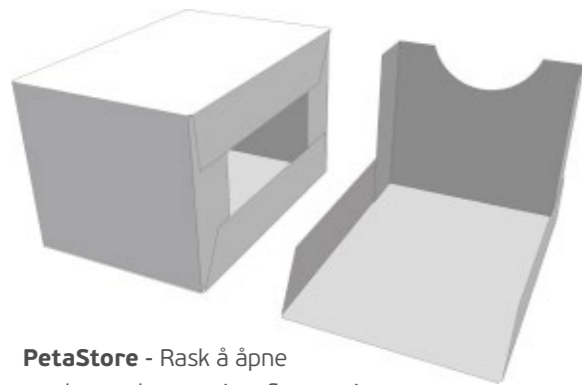

PetaStore - Rask å åpne med stor eksponeringsflate og ingen synlige rivekanter. Perfekt for effektiv varepåfylling og effektiv rullering. Egnet for stablede produkter.

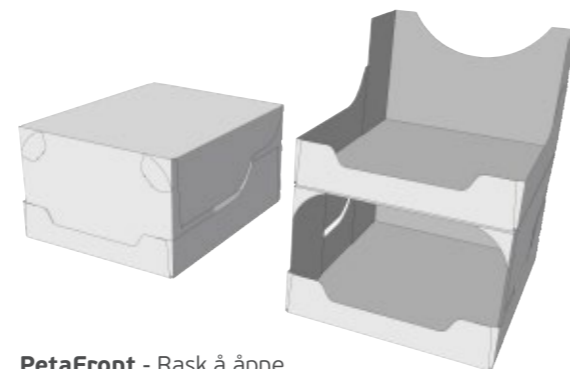

PetaFront - Rask å åpne uten synlige rivekanter. Håndteres enkelt med etthåndsgrep uten kniv og plasseres i hyllen på tre sekunder. Egnet for stående produkter.

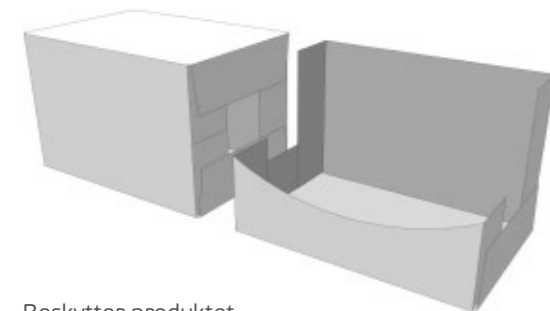

Beskytter produktet. Kan tilpasses med ulike åpningsfunksjoner. Egnet for selvbærende produkter.

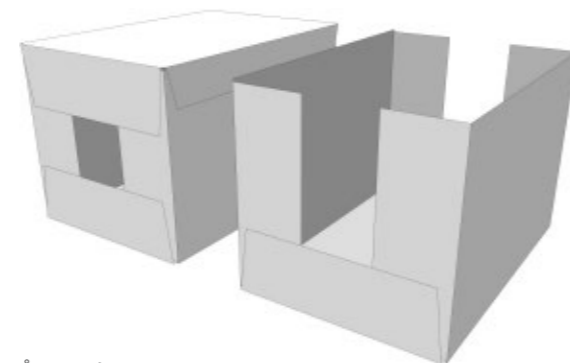

Åpen på topp. Egner seg for kjølfrys. Godt egnet som transportemballasje.

PetaFront

Øk din konkurransekraft gjennom siste generasjon eksponeringsemballasje

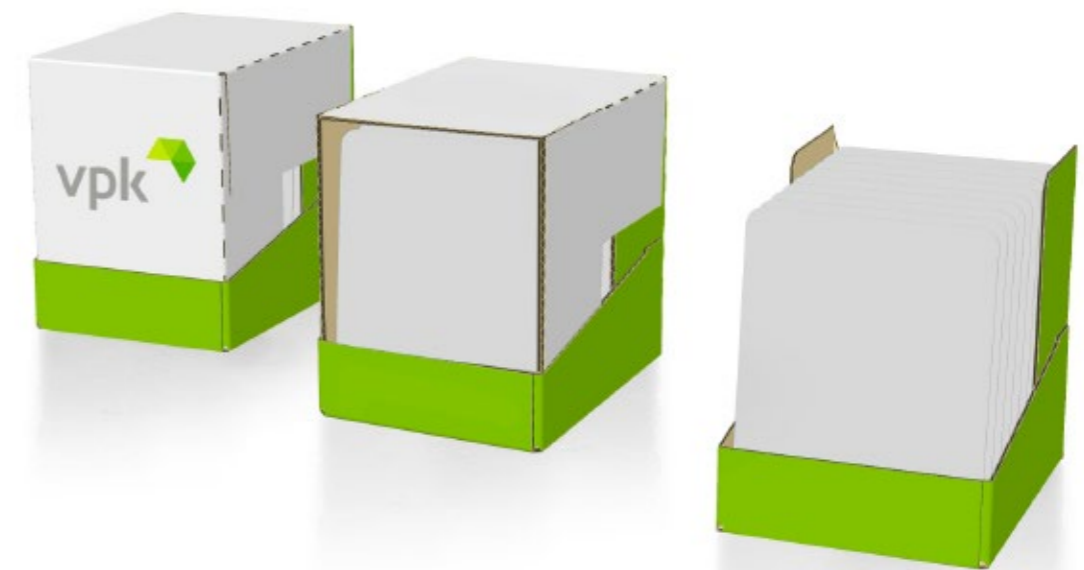

Emballasjens jobb er å beskytte produktet, forenkle logistikken, effektivisere varepåfyllingen og ikke minst selge produktet ditt i butikk.

PetaFront er ETT enkelt wrap around emne som forenkler logistikken og pakkeprosessen, samtidig som det har alle fordelene til tradisjonelle trauløsninger. Løsningen pakkes enkelt i en standard pakkemaskin fra PackTech, samtidig som den er tilpasset automatisk lagerhåndtering.

PetaFront er utviklet for å gi en mye mer tidseffektiv varepåfylling i butikk. Løsningen håndteres enkelt med etthåndsgrep uten behov for kniv og plasseres i hyllen på 3 sekunder!

Er du lei av stygge rivekanter som tar oppmerksomheten bort fra produktet? Da er PetaFront løsningen for deg. Vi har under utviklingen lagt vekt på myke linjer og en ren front.

I kampen om oppmerksomheten i butikk hjelper PetaFront ditt produkt med å skille seg ut fra massen!

Skal du gi produktet ditt en konkurransefordel da velger du PetaFront.

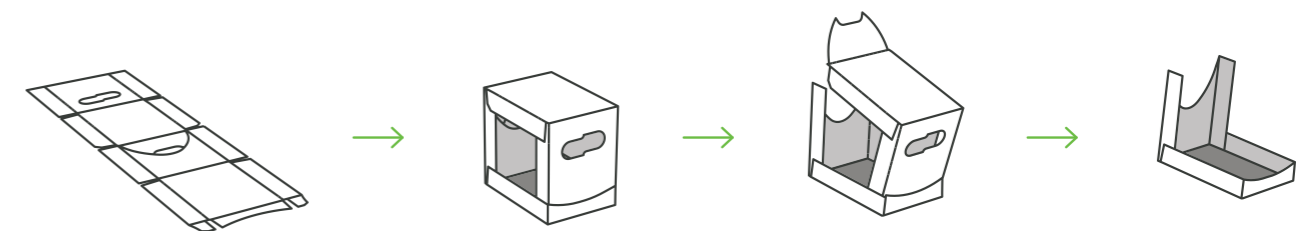



Digital klokke for effektiv omstilling av maskinen.



Rustfritt og vedlikeholdsfritt kjede.

Trau Österbergs S40/S60

Österbergs S40/S60 er en av markedets mest robuste og velutprøvde maskiner for oppreising og liming av trau.

Maskinen mates med hel- eller halvpall med ark, og har en kapasitet på opp til 25 trau per minutt. Enkelt å bytte grunnverktøy. Toppmodellen S60 velges for trauet med forsterkede trekant hjørner, eller ved spesialutførelse.

- **Hel- og halvpall innmating**
- **Plassbesparende**
- **Velutprøvd**
- **Rustfri**
- **Effektiv**
- **Landbruk**
- **Næringsmiddelindustri**



Spesifikasjon Österbergs S40

Arkdimensjoner	Min	Max
I	640	1 120
S	-	780
L	310	600
W	170	400
D	35	155
H	35	200
Kapasitet	12-25 trau pr. minutt	
Effektbehov	6,5 kW	
Luftforbruk liter / syklus ved 6 bar	30 NI / syklus	
Vekt	700 kg	

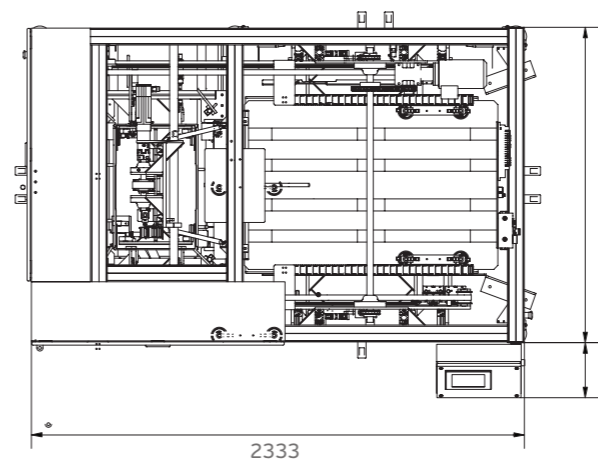
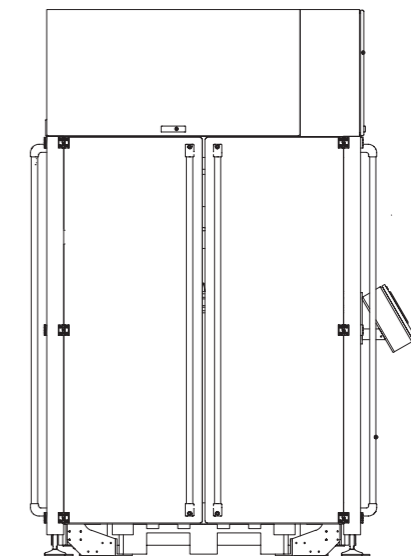
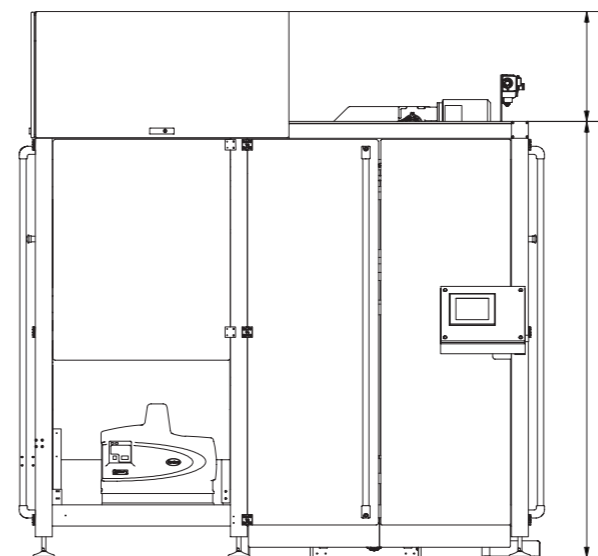
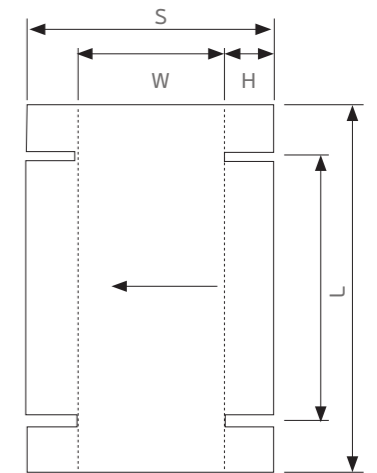

Trau - Österbergs S40

Trau

Noen av våre mest brukte løsninger:

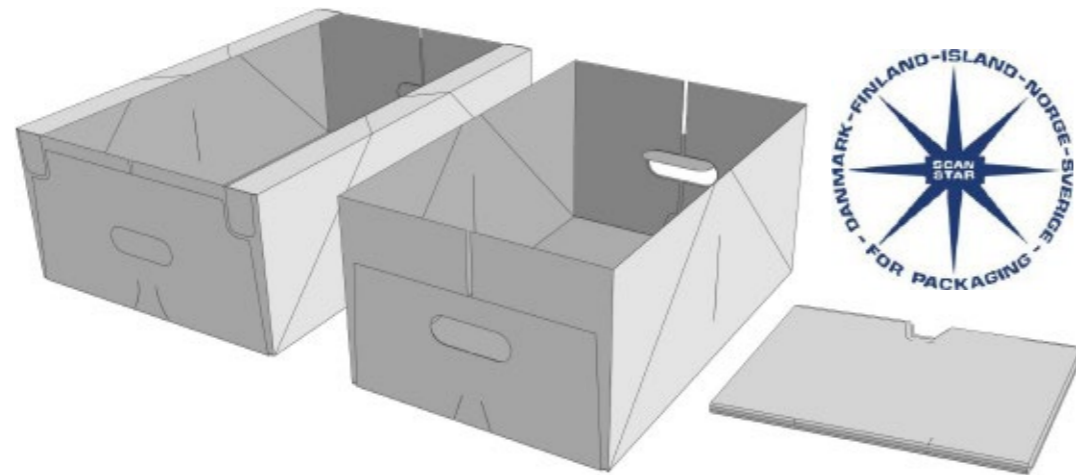

PetaFold – Den perfekte løsning for hjemlevering. Enkel å brette sammen for levering til gjenvinning. Med stablelist – For ekstra stabilitet under transport. En fremtidsrettet og bærekraftig løsning.

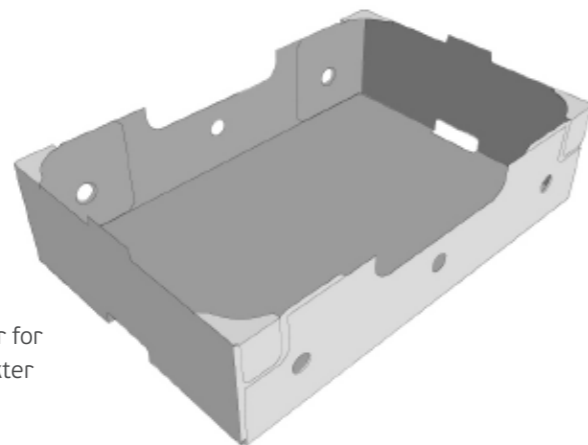

Trau med stablehjørner for enklere ilegg av produkter

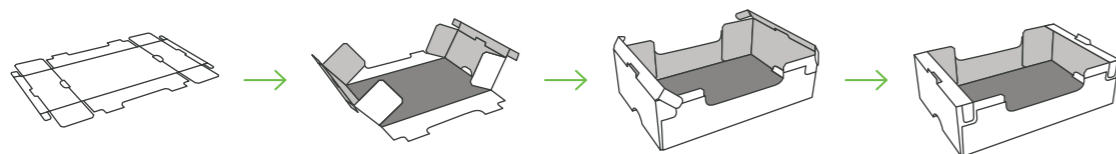

Trau/lokk Österbergs S4 Fisk

Österbergs S4 er en av markedets mest robuste og velutprøvde maskiner for oppreising og liming av trau. Maskinen mates med hel- eller halvpall med ark, og har en kapasitet på opp til 25 trau per minutt.

- Hel- og halvpall innmating
- Plassbesparende
- Velutprøvd
- Effektiv
- Rustfri
- Pelagisk industri



Spesifikasjon Österbergs S4 Fisk

Arkdimensjoner	Min	Max
I	798	810
S	600	612
L	577	604
W	382	408
H	102	114
Kapasitet	20-25 trau pr. minutt	
Effektbehov	6,5 kW	
Luftforbruk ved 6 bar	30 NL / syklus	
Vekt	700 kg	

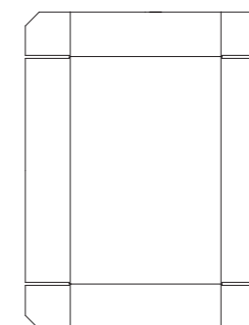
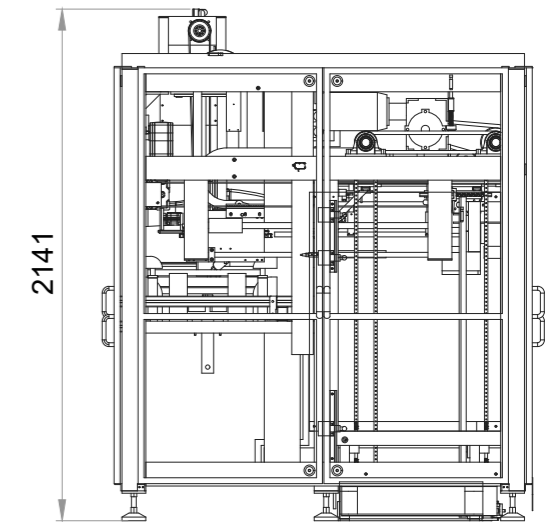
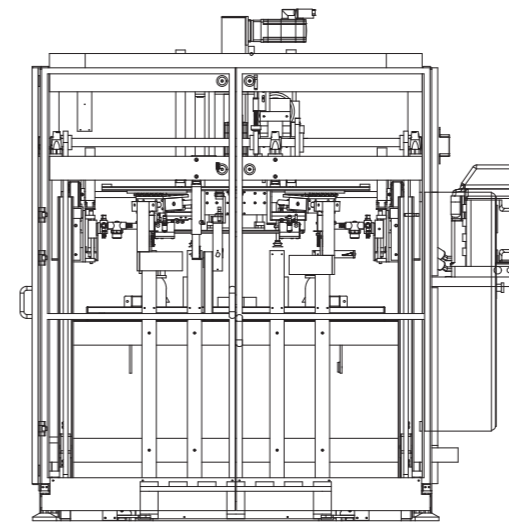
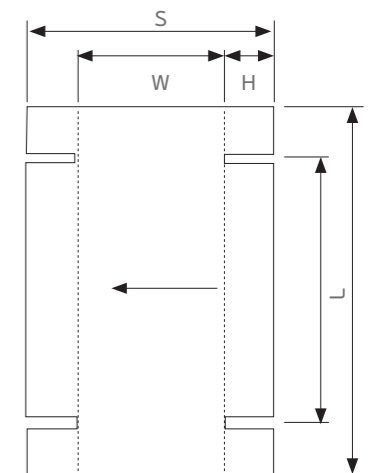

20 kg - Plano Bunn

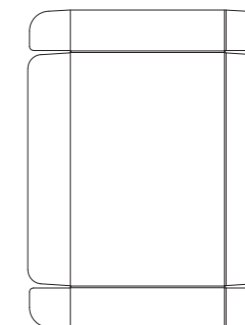

20 kg - Plano Lokk

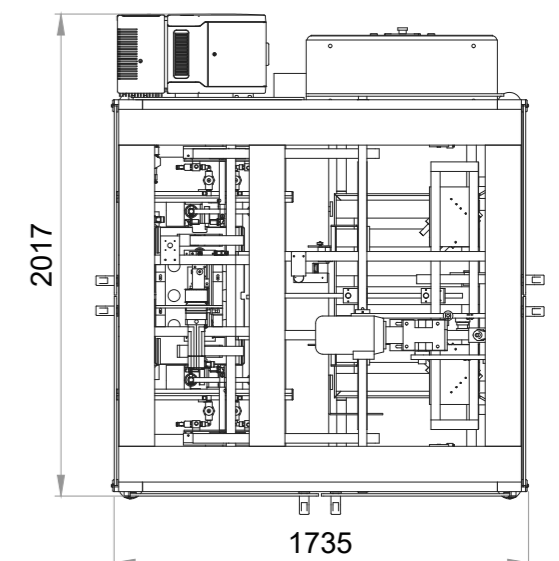

Trau/lokk – Österbergs S4 Fisk

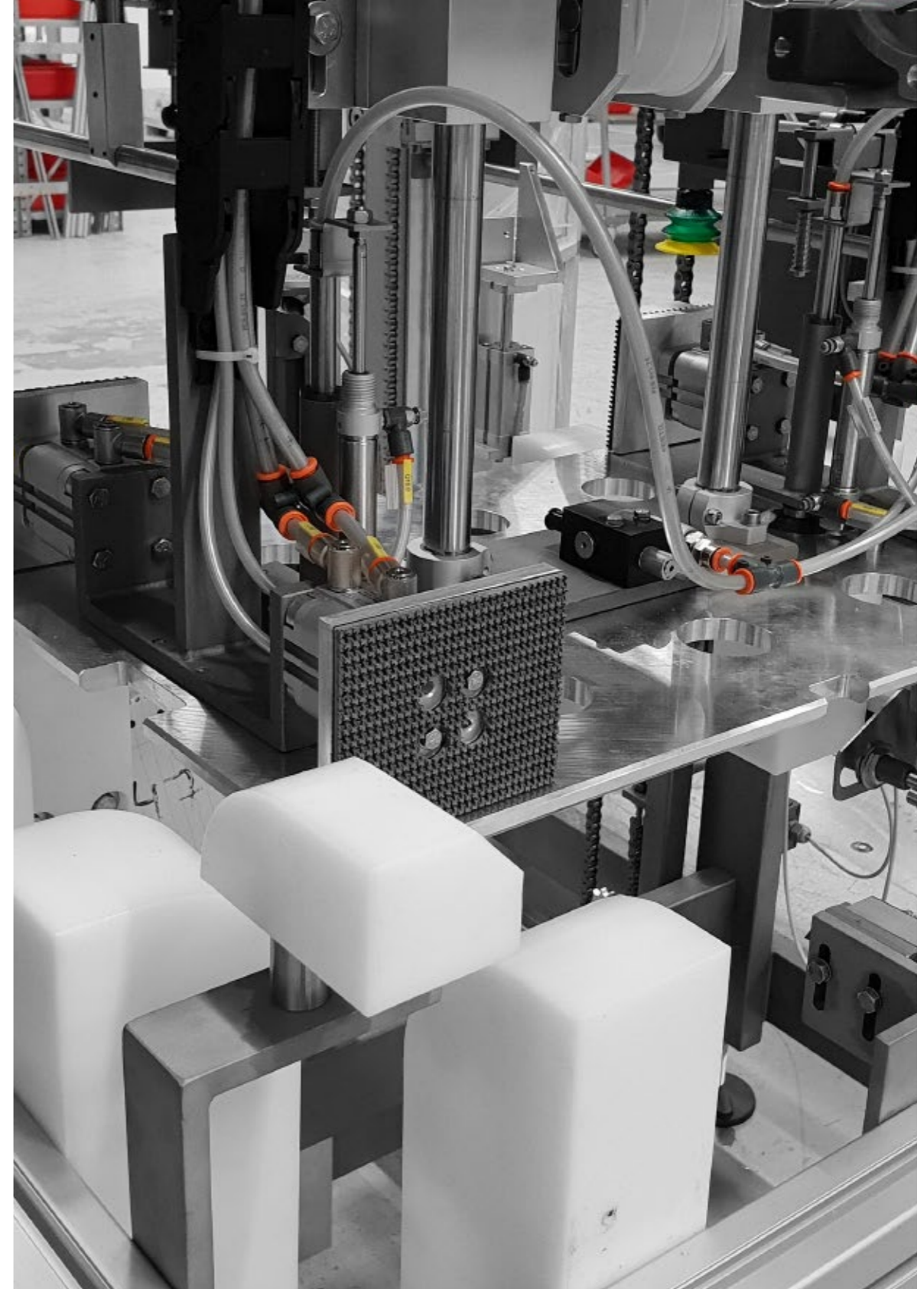

Sjaktel

Sjaktelreisere

PackTech tilbyr maskiner for automatisk oppreising, taping eller liming av alle typer sjaktler. Maskinen kan enkelt omstilles ved behov og leveres etter kundens spesifikasjoner. Med en utførelse i rustfritt stål, kompakte dimensjoner, og enkelt bytte av format. Med et fåtall av bevegelige deler får du en operatørvennlig maskin med minimalt vedlikehold.

- **Rustfri**
- **Enkelt formatbytte**
- **Operatørvennlig**
- **Minimalt vedlikehold**



Sjaktel

Noen av våre mest brukte løsninger:

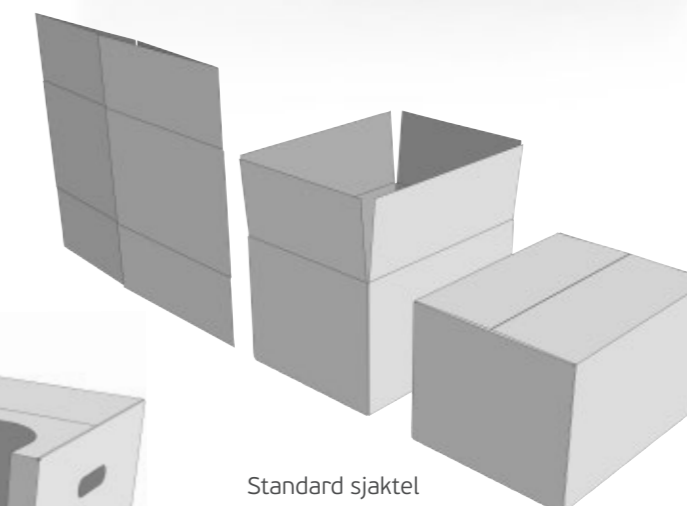

Standard sjaktel

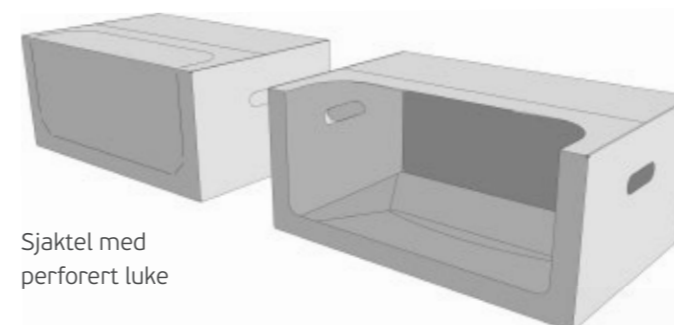

Sjaktel med perforert luke

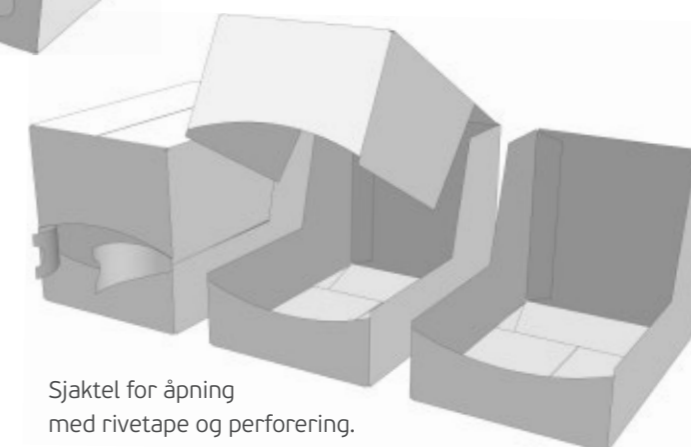

Sjaktel for åpning med rivetape og perforering.



Topp og bunnforsegler

Våre tapemaskiner dekker alt fra de enkleste behovene, fra halvautomatiske topp- og bunnforseglere, til maskiner som automatisk tilpasser seg ulike eskestørrelser.

- Lagerføres
- B: 110mm-500mm / H: 120mm-500mm
- Enkel å stille om til ulike eskestørrelser
- Fleksibel bane for utmating og buffring
- Formbar og justerbar lengde fra 1,5 til 4,5 meter

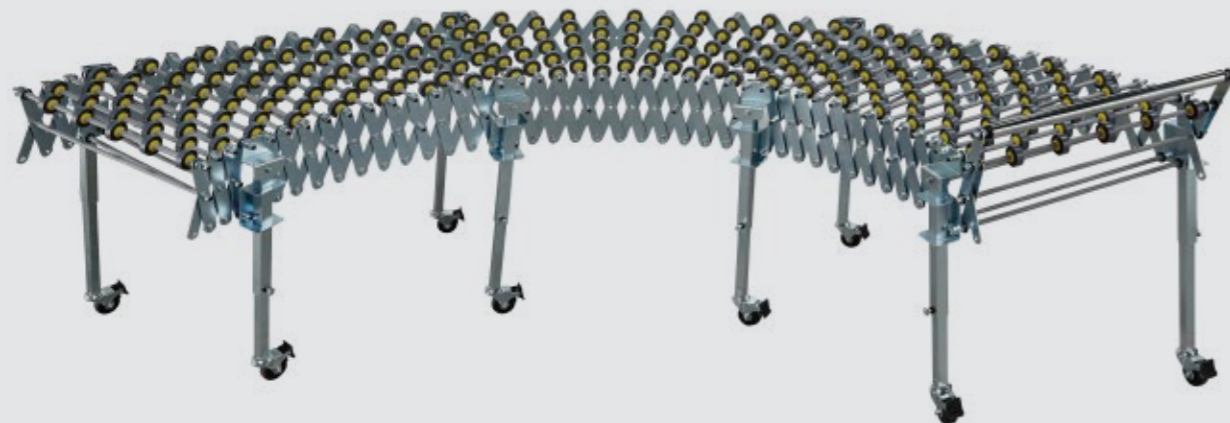

Halvautomatisk topp-/bunntaper og fleksibel bane

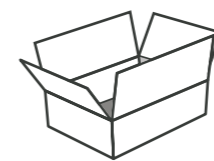

Palletering med pallelaster Intersystem ComPact

Intersystem ComPact pallelaster tilfredsstiller høye krav til driftssikkerhet, fleksibilitet og brukervennlighet i krevende pakkelinjer. Maskinen er plasseffektiv og tilrettelagt for automatisk eller manuell håndtering. Den fleksible konstruksjonen gjør omstilling til nye pallemonster enkelt. Løsningen kan palletere fra flere produksjonslinjer samtidig i den samme maskinen.

- **Plassbesparende**
- **Stabil håndtering av produkter**
- **Enkel produkttilpasning**
- **Høy tilgjengelighet**
- **Lave drifts- og vedlikeholdskostnader**



Palletering med robot Österbergs PaC

Roboter egner seg spesielt godt der dens fleksibilitet kan utnyttes til flere oppgaver. For eksempel når produkter og oppgaver krever at den skal plukke og levere på forskjellige plasser og i ulike mønstre. Vår applikasjonsleverandør for roboter er Österbergs som leverer Kuka-roboter i kombinasjon med transportørsystem.

- **Stor produktfleksibilitet**
- **Plassbesparende**
- **Lave drifts- og vedlikeholdskostnader**
- **Plassvennlig layout**
- **Multifunksjonelt verktøy**
- **Betjener flere linjer samtidig**



Baner og transportørsystemer

PackTech designer systemer for transport av produkter, kasser og paller. Sammen med kunden velger vi leverandør, system og løsning som tilpasses og integreres med den øvrige produksjonslinjen for å sikre en optimal vareflyt.

- **Modulbasert**
- **Tilpasningsvennlig**
- **Lave drifts- og vedlikeholdskostnader**
- **Mange tilvalgsmuligheter**
- **Kan leveres i aluminium og rustfri utførelse**

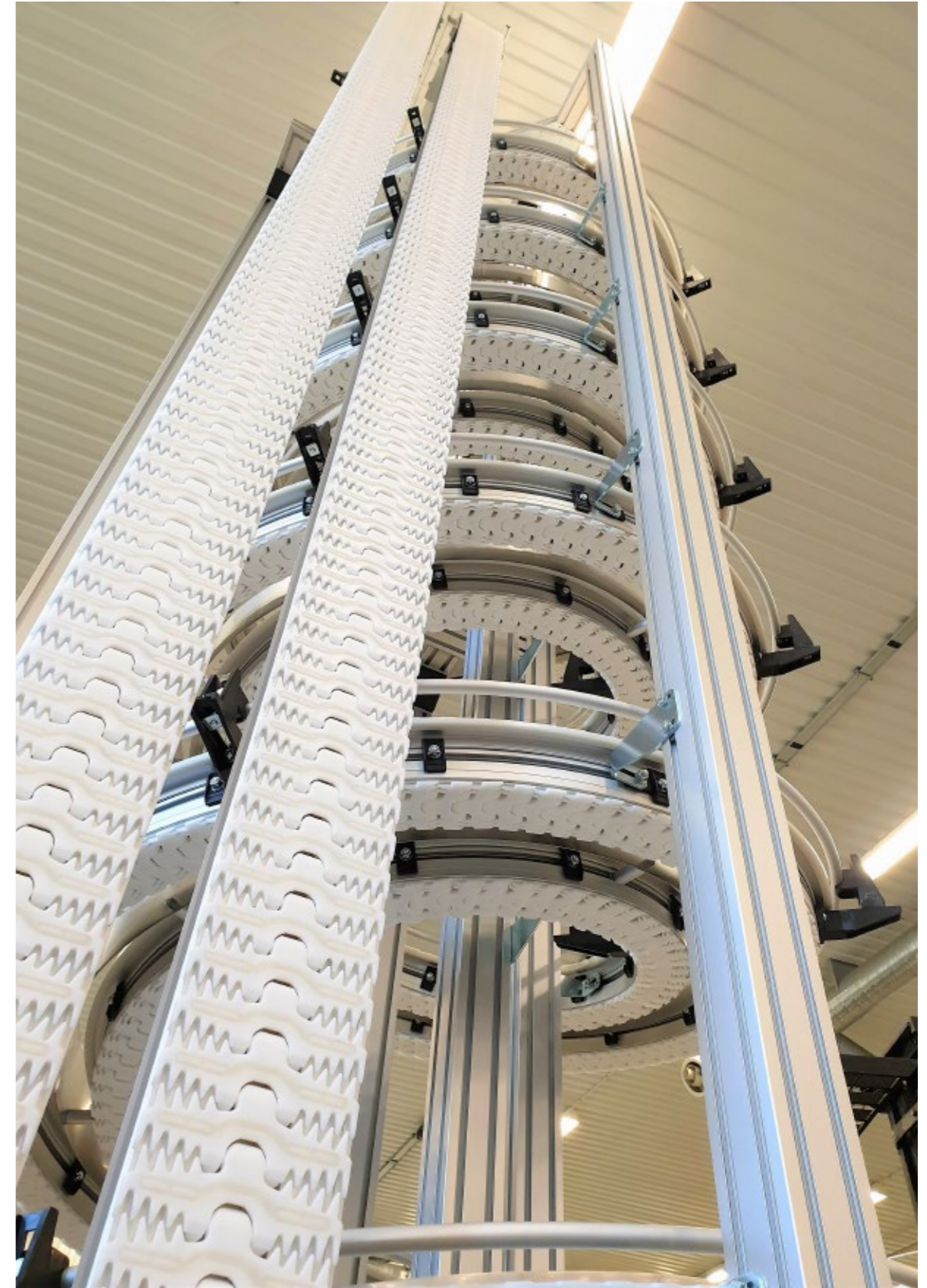
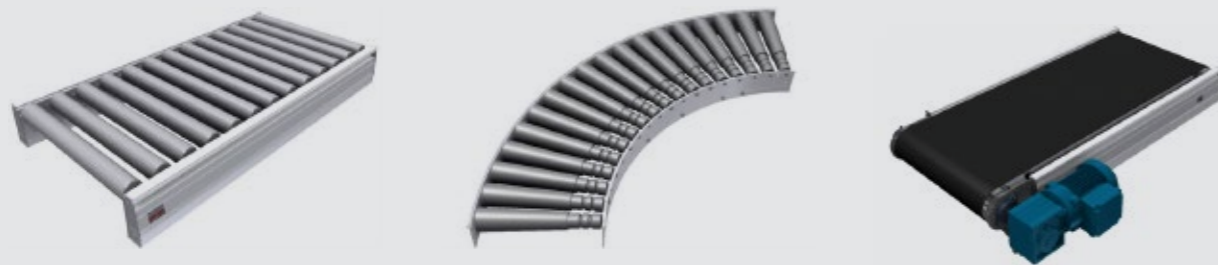

Strekkefilmmaskiner

Vi tilbyr et stort utvalg av halv- og helautomatiske strekkefilmmaskiner som dekker de fleste behov. Maskinene kan leveres med forskjellig type forstrekking som gir lavere forbruk av strekkfilm, samt en mer stabil pall. Vi integrerer strekkefilmmaskiner i produksjonslinjen med godkjent sikkerhet.

- Flere programvalg
- Hestesko for henting med jekketralle
- Myk start og stopp
- Tilpasningsvennlig
- Lave drifts- og servicekostnader



Kontakt oss

PackTech kundeservice

+47 90 53 04 44
packtech@vpkgroup.com

VPK Packaging AS
PackTech
Jellestadveien 37
1739 Borgenhaugen
Norge



Tommy Proitz

General Manager PackTech
+47 95 899 047
tommy.proitz@vpkgroup.com



Kai-Petter Olsen

Prosjekt ingeniør
+47 90 84 12 64
kai-petter.olsen@vpkgroup.com



Lars Hansen

Prosjekt ingeniør
+47 99 22 77 13
lars.hansen@vpkgroup.com



Henrik Finnestad

Teknisk sjef
+47 91 70 76 09
henrik.finnestad@vpkgroup.com





www.vpkgroup.com